

B10-15
4xC30
PLANTA
ESC 1:25

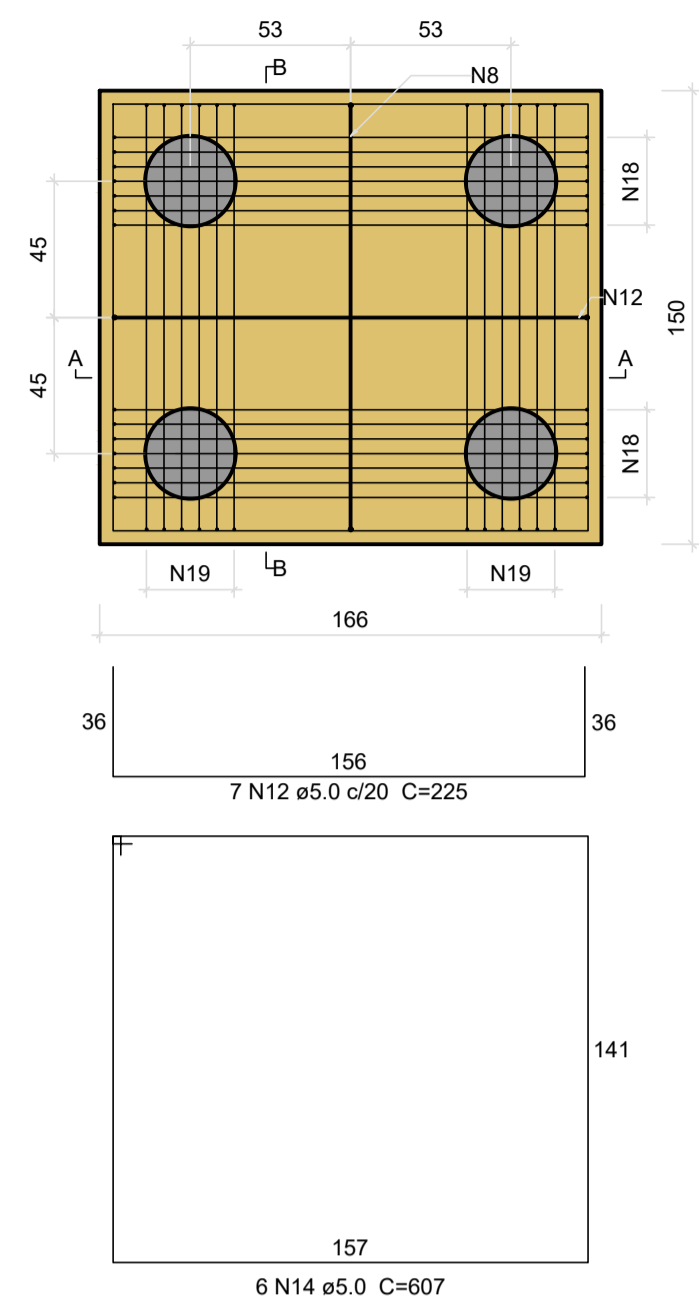

CORTE A-A
ESC 1:25

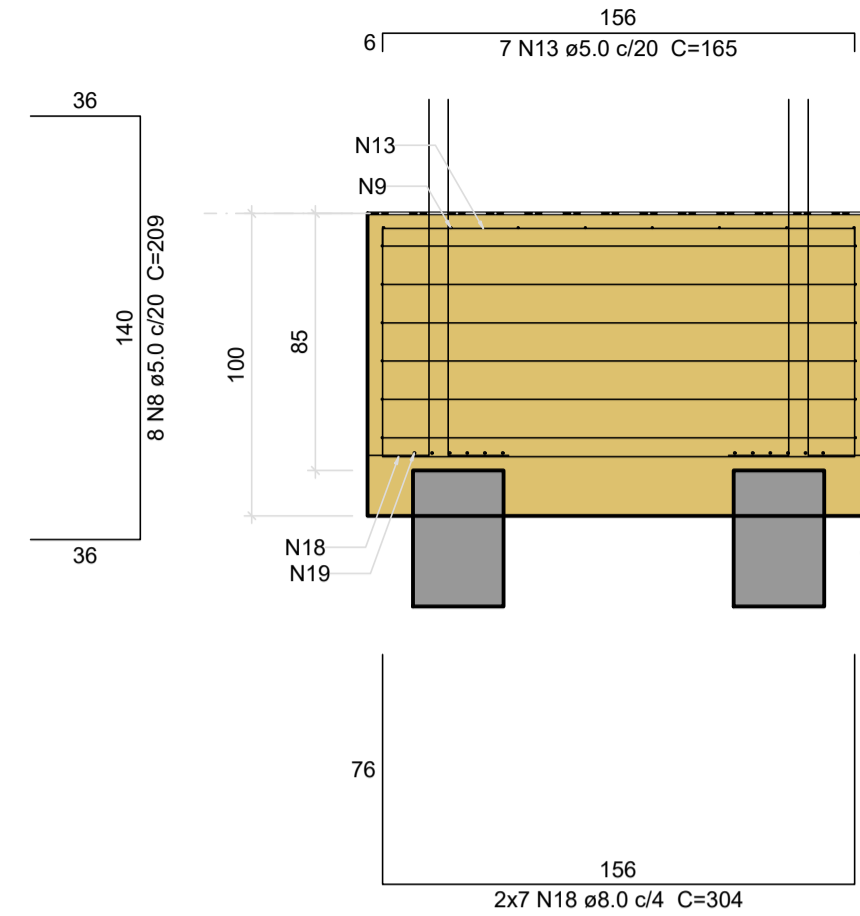

CORTE B-B
ESC 1:25

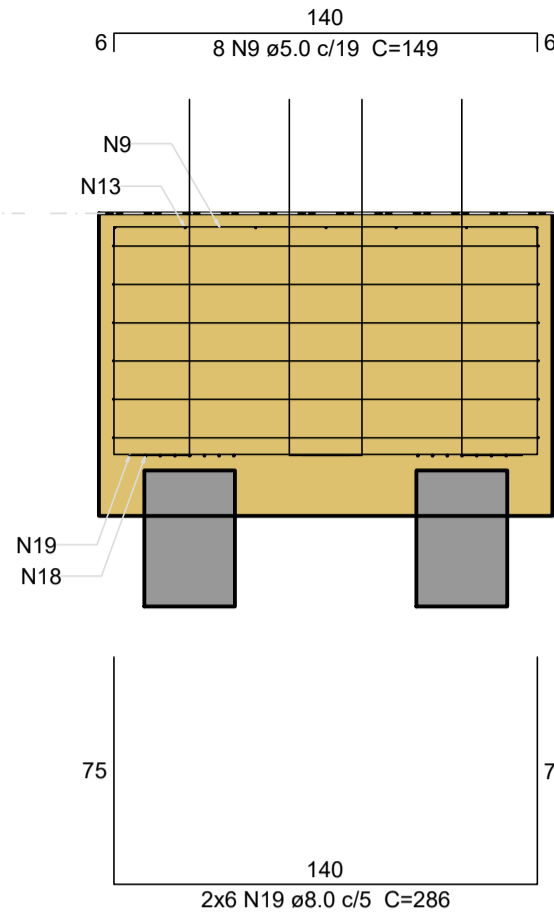

P10=P15

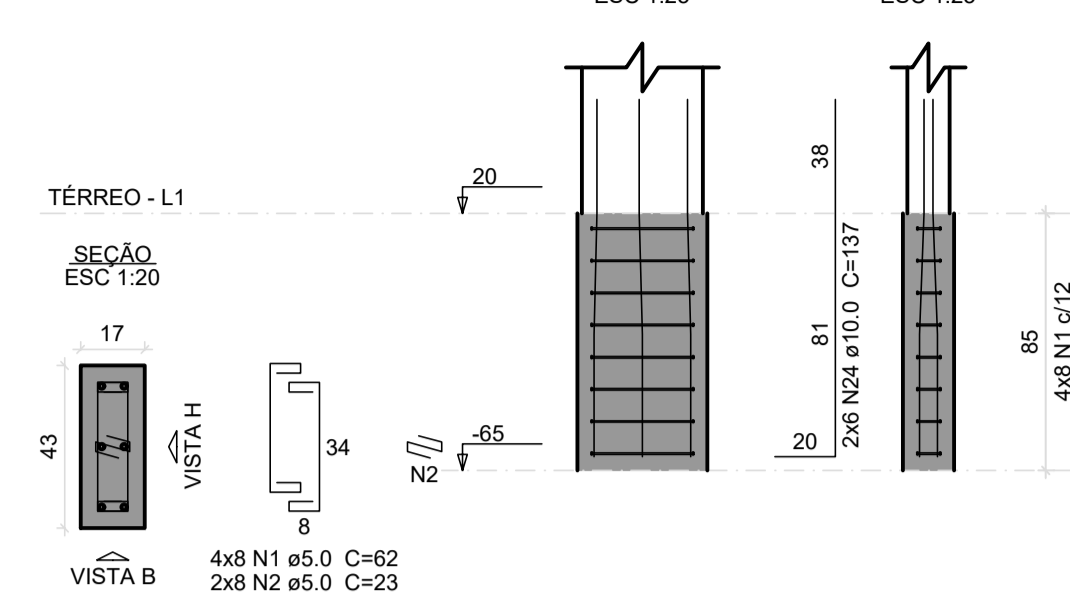

B11-16
4xC30
PLANTA
ESC 1:25

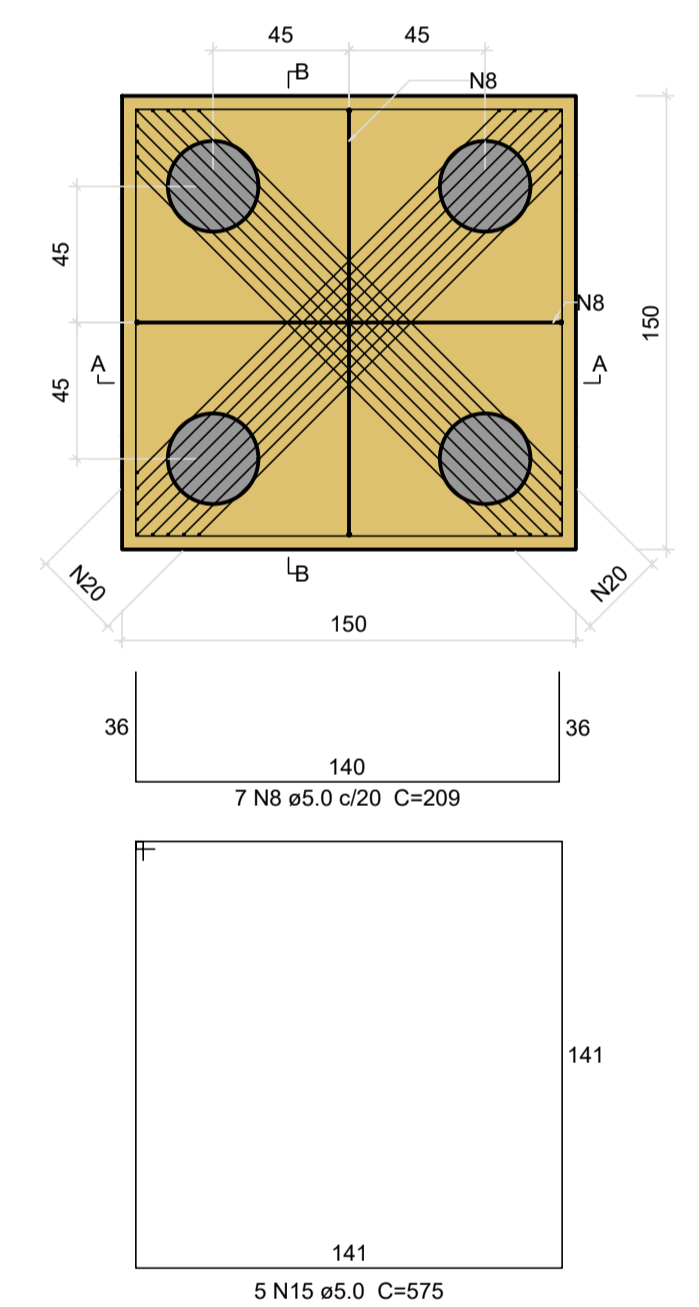

CORTE A-A = CORTE B-B
ESC 1:25

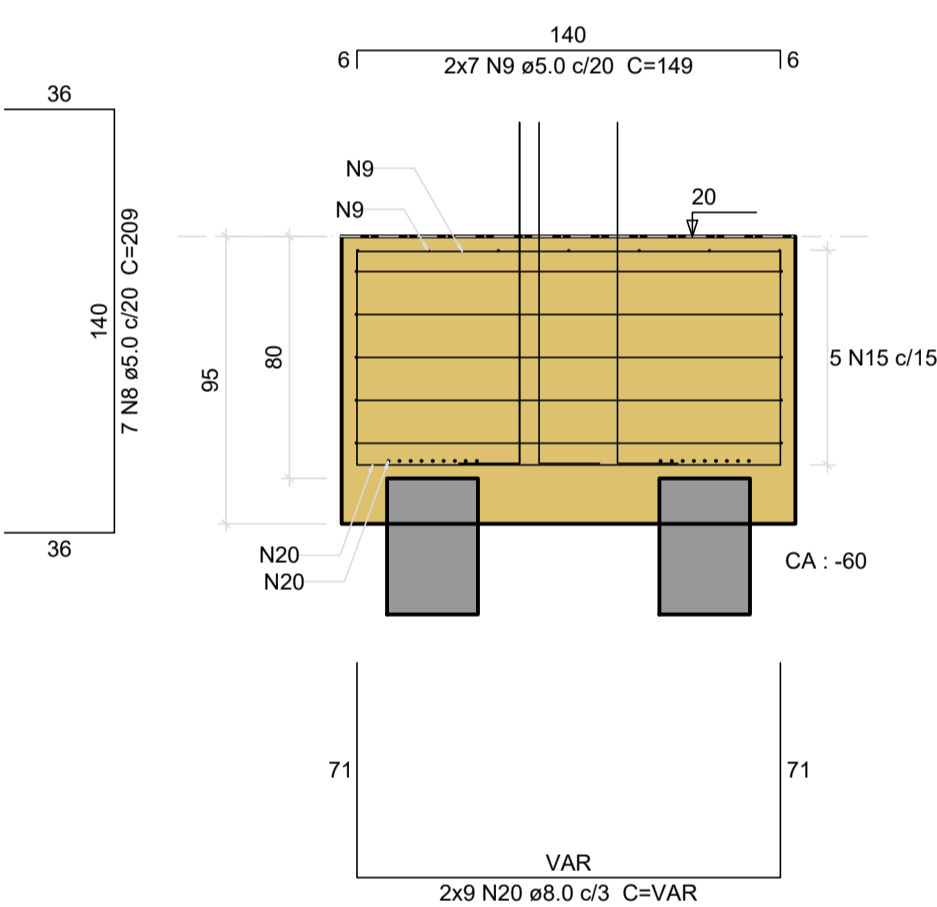

P11=P16

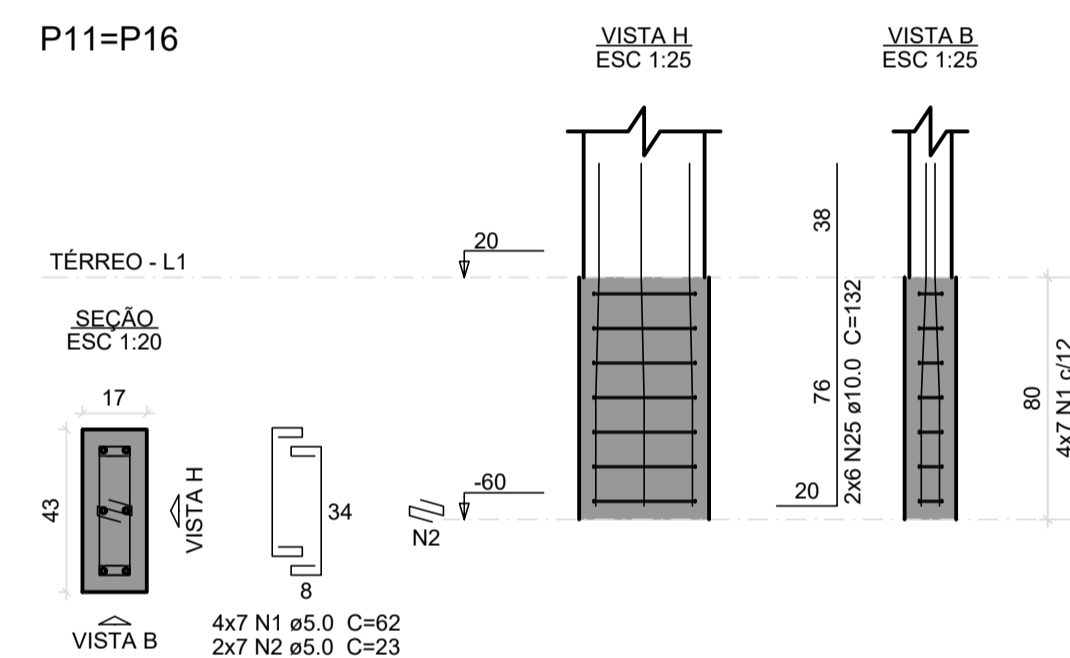

B12-17
4xC30
PLANTA
ESC 1:25

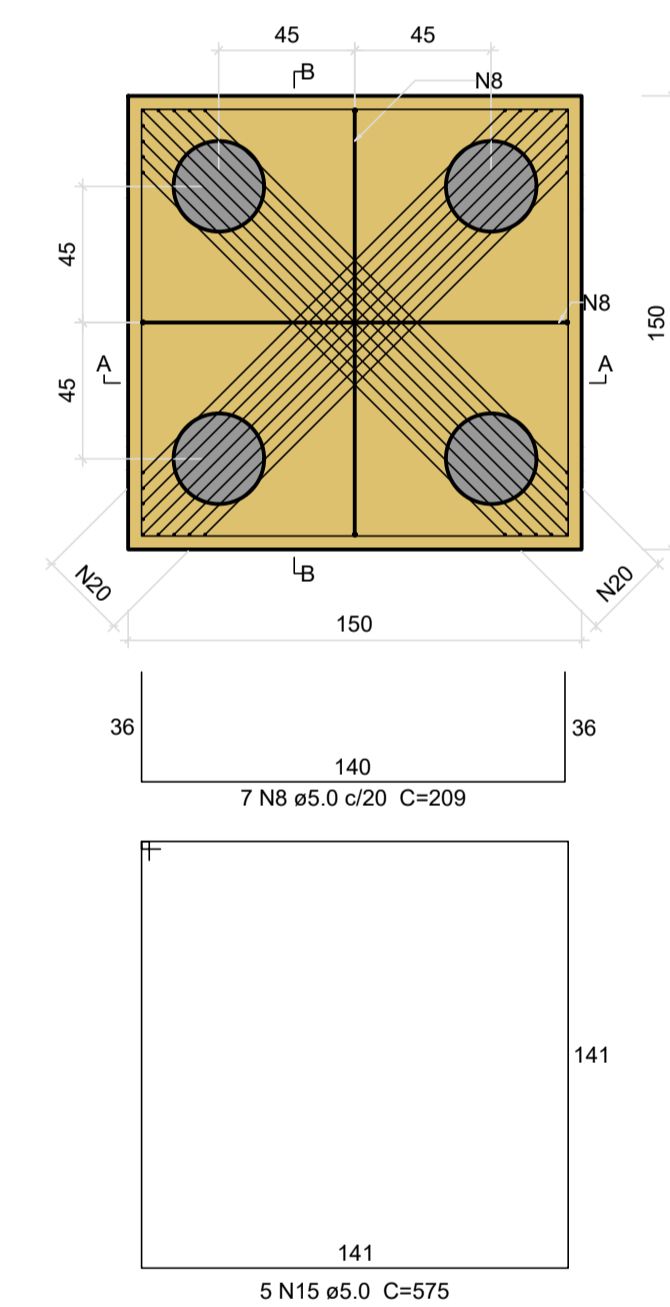

CORTE A-A = CORTE B-B
ESC 1:25

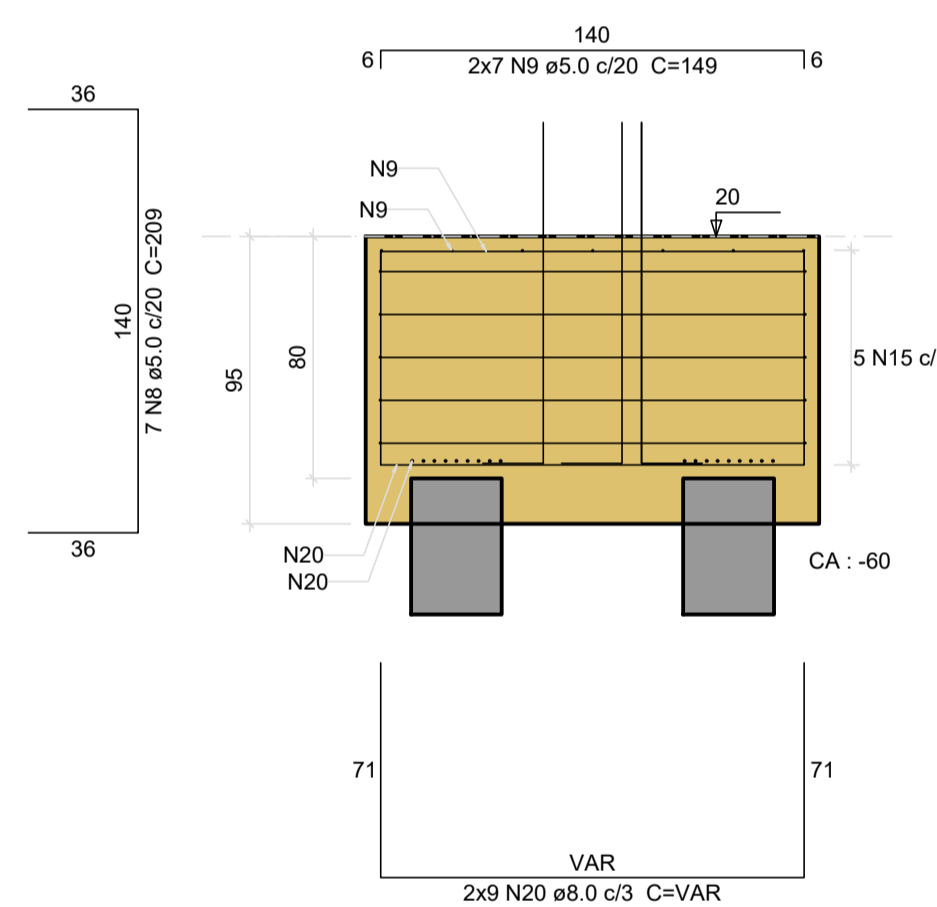

P12=P17

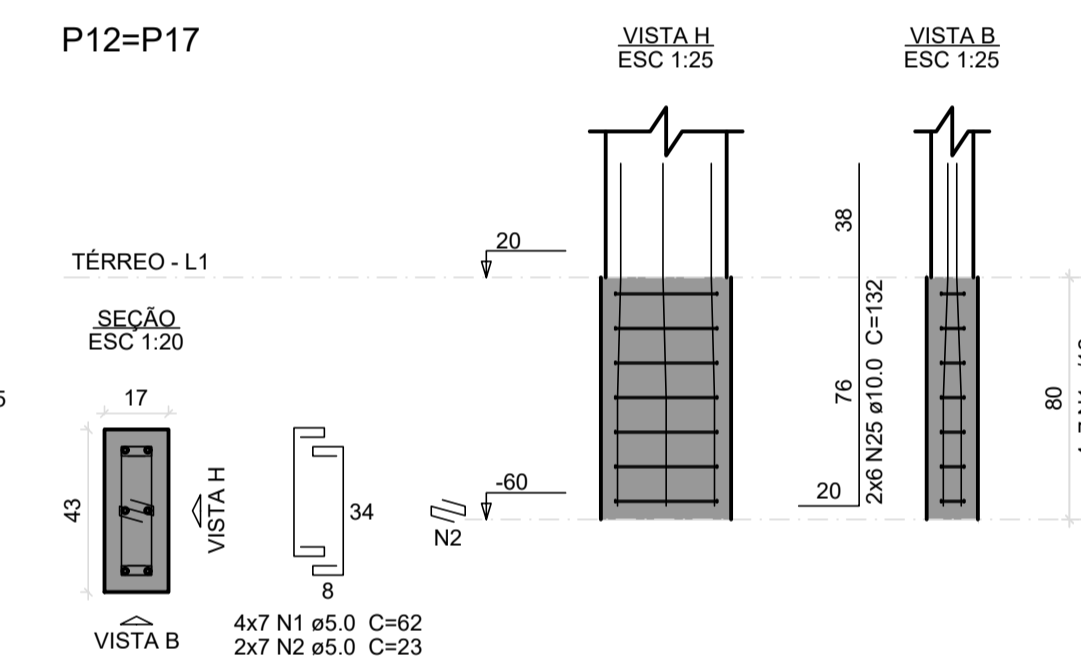

<p>CONTRATADA: CARVALHO AMARAL ENGENHARIA & PROJETOS CNPJ Nº: 16.783.066/0001-35 AVENIDA MESTRA FININHA, Nº 726 - 1º ANDAR, CENTRO MONTES CLAROS/MG - CEP: 37401-074</p>		<p>CONTRATANTE: CLARO DOS POÇÕES CENTRO DE GESTÃO MUNICIPAL DE MONTES CLAROS/MG CNPJ Nº: 21.498.274/0001-22 RUA CACHOEIRA, 54, CENTRO CLARO DOS POÇÕES/MG - CEP: 37380-000</p>	
<p>RESPONSÁVEL TÉCNICO: MAX HENRIQUE VELOSO DA SILVA CREA/CAU: 248.998/D</p>		<p>RESPONSÁVEL LEGAL: PREFEITO MUNICIPAL DE CLARO DOS POÇÕES - MG</p>	
<p>CONSTRUÇÃO DE MÓDULOS HABITACIONAIS - PADRÃO POPULAR</p>			
<p>DESCRIÇÃO: BLOCOS</p>		<p>ÁREA DA CONSTRUÍDA:</p>	
<p>ENDEREÇO DA OBRA: RUA JOAQUINA DA FONSECA S/N</p>		<p>TIPO DE EDIFICAÇÃO: PRÉDIO</p>	
<p>MUNICÍPIO/COMUNIDADE: MUNICÍPIO DE CLARO DOS POÇÕES/MG</p>		<p>DATA INICIAL: 12 DE MAIO DE 2023</p>	
<p>REFERÊNCIA DO PROJETO: 2372</p>		<p>DATA DA REV.:</p>	
<p>ESCALA: INDICADAS</p>		<p>Nº REVISÃO: 04/22</p>	

ESTRUTURAL